

2.0 Installation Parameters

Contents

2.1 Physical Dimensions.....	2-1
2.2 Physical Access and Thermal Clearance	2-3

2.1 Physical Dimensions

The illustrations in this section show the footprint and physical dimensions of the Model 250 Projector.

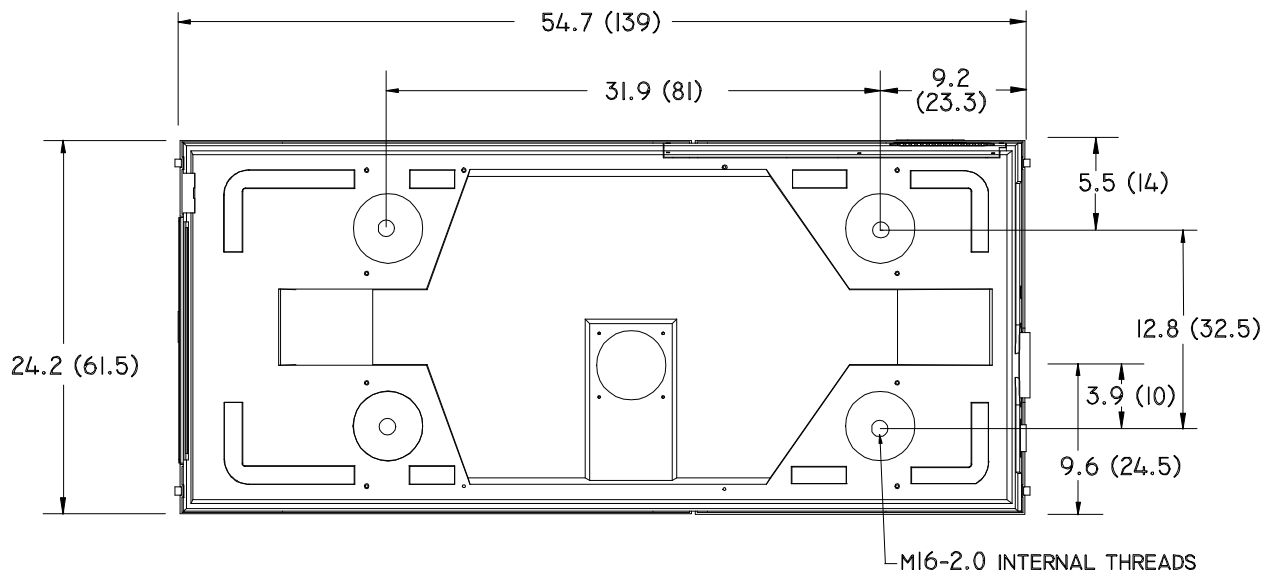

Figure 2-1 Model 250 Projector, footprint.



Vorsicht!!! Die M16 FüÙe nicht mehr als 32 mm heraus-schrauben. Ein größerer Abstand kann zu Instabilitäten führen. Für eine eventuell gewünschte Rahmenbefestigung können die FüÙe abgeschraubt werden.



Prudence !!! Le filetage des pieds M16 **ne doit pas** être exposé sur plus de 32 mm. Si une plus grande longueur est exposée, le pied peut être instable. Il est possible d'enlever complètement les pieds pour permettre l'installation sur un bâti.



Caution!!! Do not extend the M16 footings more than 32mm from the bottom of the projector. Any greater extension may cause the extension to become unstable. The footings may be fully unthreaded to allow for frame mounts if necessary.

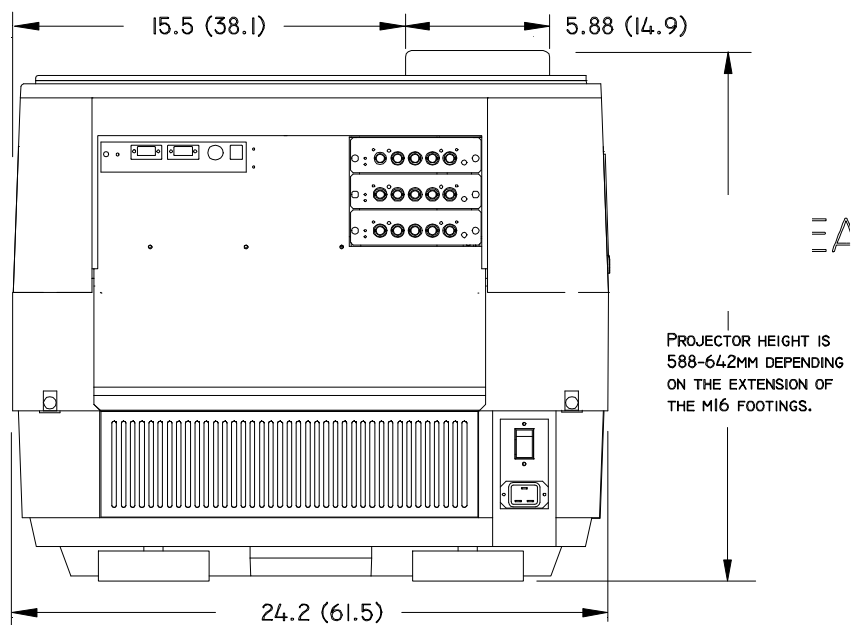

Figure 2-2 Model 250, rear view showing height and width (in mm).

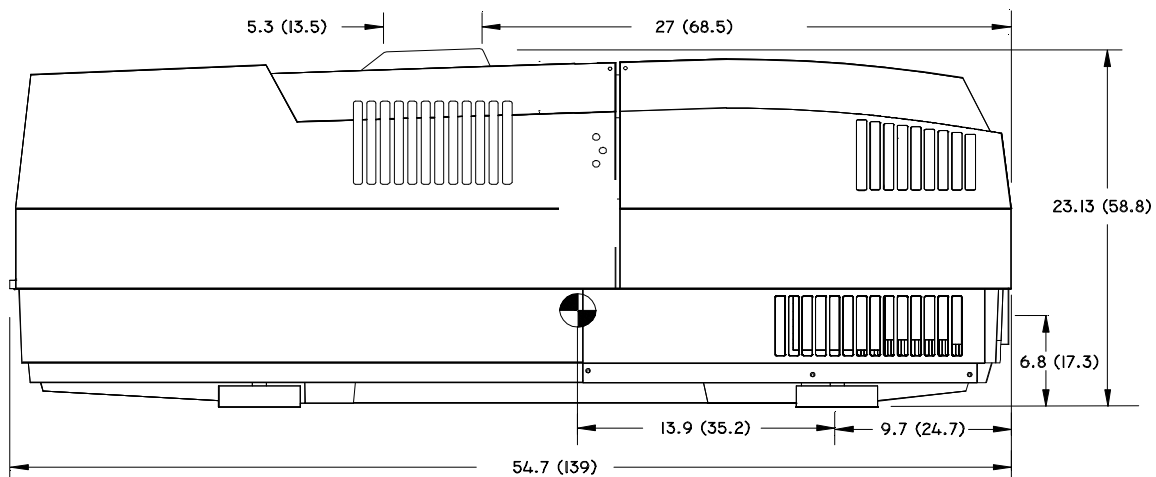

Figure 2-3 Model 250 Right Side View. The 173mm distance from center of lens to bottom of foot is with foot set to minimum extension.

2.2 Physical Access and Thermal Clearance

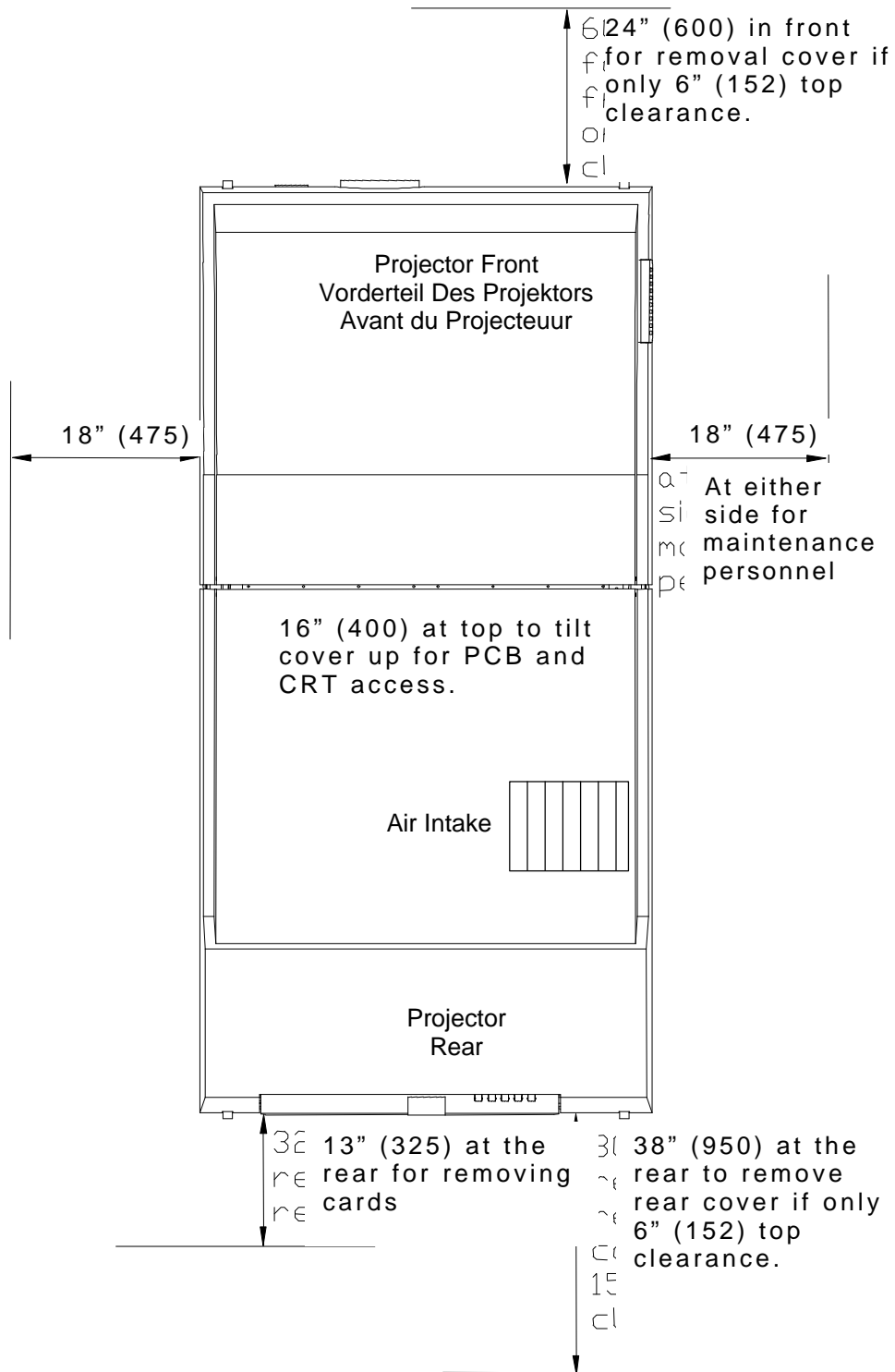

Figure 2-4 Clearances in inches (mm) for cover removal and physical access.

The projector must be located in an area that leaves 475mm available at the sides of the projector (see Figure 2-5) to allow an average size person room to perform maintenance. The front or rear cover access is variable and depends on how much top clearance is provided. With the approximately 50mm minimum top clearance, a rear clearance of 950mm is needed. With more top clearance, less rear clearance is required and some trial and error is needed if the projector is installed in close quarters.

Clearances for heat dissipation, shown in Figure 2-6, are necessary for proper heat venting.

NOTE: The Model 250 projector dissipates 8840 btus/hr. **Do not** place the projector in an enclosure that would limit air flow. Adequate ventilation (see Specifications-"Airflow", page 7-3) is required to provide necessary air flow to prevent overheating and allow proper operation.

Der für den ungehinderten Zugang zum Projektor erforderliche Mindestfreiraum von 475 mm an den Seiten des Projektors (*Abbildung 2-5*) sollte einer Person durchschnittlicher Größe ausreichend Bewegungsfreiheit für Arbeiten am Projektor bei abgenommener Abdeckung gewähren. Der erforderliche Mindestabstand vorn und hinten ist variabel und hängt von der lichten Weite über dem Gerät ab. Bei den als Minimum erforderlichen 50 mm muß hinten ein Mindestabstand von 950 mm eingehalten werden. Bei größerem Freiraum über dem Projektor kann der Mindestabstand hinter dem Gerät kleiner sein. Bei Aufstellung des Gerätes unter räumlich beengten Verhältnissen muß der beste Standort durch entsprechendes Umstellen ermittelt werden.

Die in *Abbildung 2-6* angegebenen Werte zum erforderlichen Freiraum für die Wärmeabführung sollen eine Überhitzung des Gerätes verhindern. HINWEIS: Der Projektor führt (M230=7917 kJ/h-7505 btu/h, M250=9745 kJ/h-8840 btu/h) ab. Er muß so aufgestellt werden, daß die Luftzirkulation **nicht** behindert wird. Um ein Überhitzen zu vermeiden und einen störungsfreien Betrieb sicherzustellen, ist eine unbehinderte Luftzirkulation zur Belüftung erforderlich. (Siehe hierzu Seite 7-3, Technische Daten - "Luftzirkulation").

Prévoir un espace de 475 mm sur chaque côté du projecteur (*Figure 2-5*) pour permettre à une personne de corpulence normale de faire des réparations sur les côtés du projecteur avec les couvercles enlevés. L'accès aux couvercles avant et arrière dépend de l'espace prévu en haut. Avec un espace minimum de 50 mm, il faut au moins un espace de 800 mm à l'arrière. Si l'espace en haut est plus grand, il peut y avoir un espace plus étroit à l'arrière et seule l'expérience détermine l'espace nécessaire pour installer un projecteur dans un espace restreint.

Les espaces montrés sur la *Figure 2-6* sont nécessaires pour dissiper la chaleur. REMARQUE : le projecteur dissipe (M230=7917 kJ/h-7505 btu/h, M250=9745 kJ/h-8840 btus/h) et **ne doit pas** être installé dans un endroit qui limite la circulation d'air. Prévoir une ventilation adéquate (voir Données techniques, "Débit d'air", page 7-3) pour éviter la surchauffe et permettre le bon fonctionnement .

